

SCHWING- SICHTER VSS

TECHNOLOGY FOR A SUSTAINABLE TOMORROW

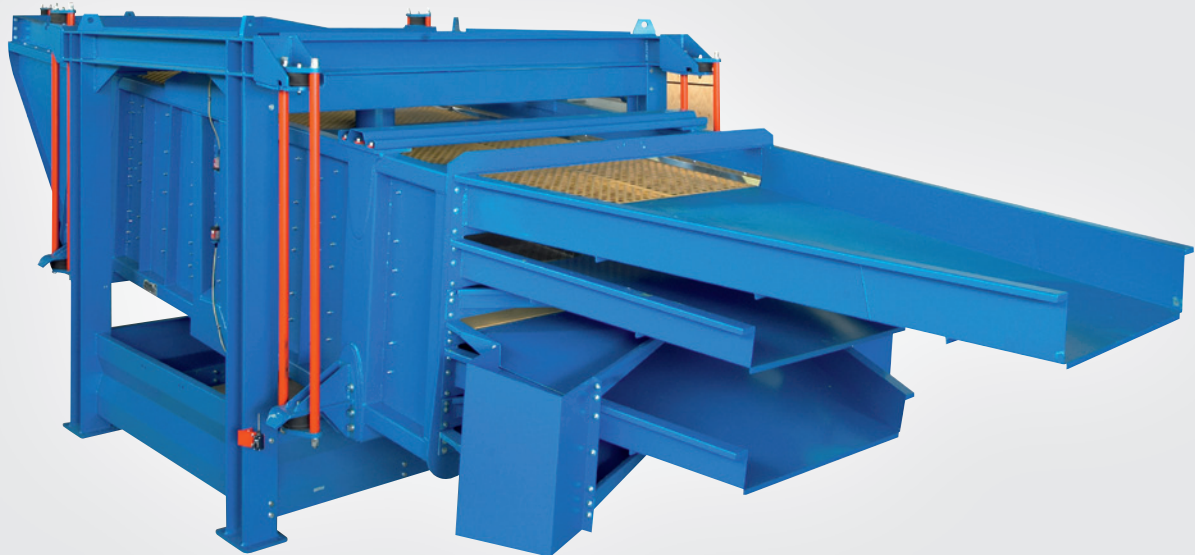

Sieben



EINSATZGEBIETE

Sieben von Sägewerksresten wie Hackschnitzel, Sägemehl, Hobelspäne (Tierstreu), Rinde, Spanplatten, Weichhölzer, Abfälle von Multiplexplatten sowie alle Holzabfälle die in typischen Schreinerei- und Zimmerreibern anfallen.

Vecoplan[®]

SCHWING-SICHTER VSS

TECHNOLOGY FOR A SUSTAINABLE TOMORROW



Sieben

Frontansicht

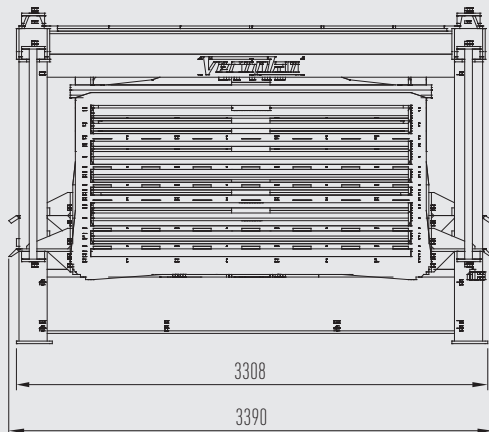

Seitenansicht

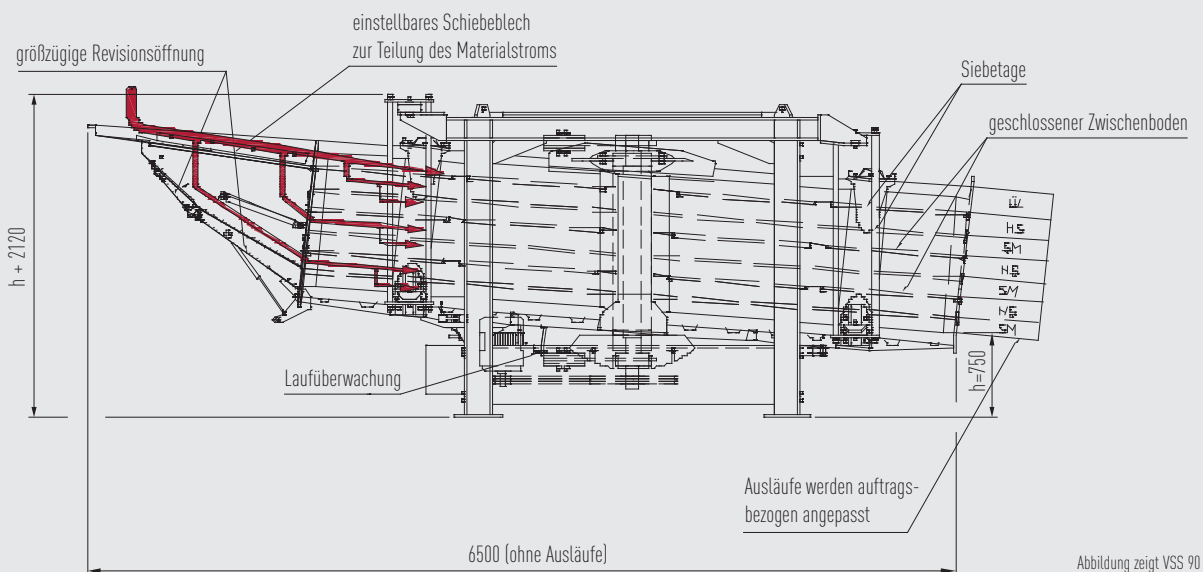

DETAILS

Siebfläche je Siebetage	m ²	1,5 / 3 / 6 / 9
Schwingweite	mm	70-80
Schwingfrequenz	rpm	190
Siebleistung	m ³ /h	< 250
Antriebsleistung	kW	3 - 11
Gewicht	kg	< 11.000

Technische Änderungen vorbehalten / Stand 09/2010

* Abhängig vom Aufgabematerial und Sieblochdurchmesser